

二十八之一、輪胎

1. 實施時間及適用範圍：

- 1.1 中華民國一〇二年一月一日起，使用於M、N、O及L類車輛之新型式輪胎應符合本項規定。
- 1.2 中華民國一〇四年一月一日起，使用於M1、O1及O2類車輛之各型式失壓續跑輪胎及速度超過三〇〇公里/小時之輪胎，應符合本項規定。
- 1.3 中華民國一〇四年一月一日起，使用於L類車輛之各型式輪胎，應符合本項規定。
- 1.4 使用於N1類車輛之新製氣壓胎，其應就本項4.或5.之規定擇一符合。
- 1.5 除大客車及幼童專用車以外之車輛，申請少量車型安全審驗者，得免符合本項「輪胎」規定。
- 1.6 申請逐車少量車型安全審驗之車輛，得免符合本項「輪胎」規定。

2. 名詞釋義

- 2.1 雪地胎(Snow tyre)：是指其胎面花紋專為泥濘或雪地行駛所設計，其胎塊或花紋溝之間隔都比一般正常輪胎要寬大。
- 2.2 交叉層外胎(Bias-ply tyre)或稱對角線簾布層外胎(Diagonal ply tyre)：是指胎體部簾布層對胎面部中心線斜向配置其角度小於九〇度，其輪胎構造代號為”D”。
- 2.3 交叉層環帶外胎(Belted bias tyre)：為一充氣外胎，其基本構造與交叉層外胎相同，惟於胎體上加上襯環帶使其緊縛。其輪胎構造代號為”B”。
- 2.4 徑向層外胎(Radial)：是指其胎體內之簾布層延伸至胎唇部而簾布層與胎面部之中心線成九〇度或近於九〇度疊置而成，布層上加襯環帶使其緊縛。其輪胎構造代號為”R”。
- 2.5 強化型輪胎(Reinforced)或超負載型輪胎(Extra Load)：是描述氣壓輪胎之胎體結構能承受超越一般標準之輪胎。
- 2.6 應急用備胎(Temporary use spare tyre)：是指此種輪胎不同於一般裝用於車輛上正常使用之輪胎，此輪胎僅適用於受限制之狀況下暫時使用。
- 2.7 T型應急用備胎(T-type temporary use spare tyre)：此種應急用備胎其充氣壓力高於一般正常用之輪胎。
- 2.8 簾紗(Cord)：是指組構簾布層之裝置。
- 2.9 簾布層(Ply)：是指多層由橡膠混合纖維所組成簾布之意思。
- 2.10 簾紗胎體層(Carcass)：是指氣壓輪胎之骨架部分，除了胎面及橡膠胎邊外，當充氣時可支撐負載之結構。
- 2.11 胎面(Tread)：是指接觸地面之部分，並可保護"簾紗胎體層"抵抗可能之機械損傷，以及促成與地面服貼。
- 2.12 截面寬度(S)(Section width)：是指輪胎充氣狀況下，於胎邊外部算起之直線寬度，需扣除兩側之花紋或文字等突出等部分。
- 2.13 總寬度(Over-all width)：是指輪胎充氣狀況下，於胎邊外部算起之直線寬度，並包含兩側之花紋或文字等突出等部分。
- 2.14 截面高度(H)(Section height)：指輪胎外徑與標稱輪圈直徑間差值之一半。
- 2.15 扁平比(Ra)(Nominal aspect ratio)：指輪胎截面高度除以輪胎截面寬度之比值。
- 2.16 輪胎外徑(D)(Outer diameter)：指新製輪胎充氣後所量測之輪胎直徑部分。
- 2.17 輪圈(Rim)：指提供裝置外胎及內胎組裝一起，或可裝置無內胎使其固定之輪圈。
- 2.18 標稱輪圈直徑(d)(Nominal rim diameter)：指在輪胎充氣下，量測其輪圈之直徑。

d值代號及其數值(單位：mm)如下：

代號	數值	代號	數值	代號	數值	代號	數值
4	102	12	305	17.5	445	22.5	572
5	127	13	330	18	457	23	584
6	152	14	356	19	482	24	610
7	178	14.5	368	19.5	495	24.5	622
8	203	15	381	20	508	25	635

9	229	16	406	20.5	521	26	660
10	254	16.5	419	21	533	28	711
11	279	17	432	22	559	30	762

2.19 速度代號(Speed category)：指輪胎可承受之最高速度，其表示符號如下：

速度代號表示	最高速度(公里/小時)	速度代號表示	最高速度(公里/小時)
B	50	Q	160
F	80	R	170
G	90	S	180
J	100	T	190
K	110	U	200
L	120	H	210
M	130	V	240
N	140	W或Z	270
P	150	Y或Z	300

2.20 理論輪圈(Theoretical rim)：指理論輪圈其假設寬度相當於x倍輪胎截面寬度，其x值依製造工廠所訂。

2.21 載重能力指數(Load capacity index)：如下表所示，其中A：載重能力指數，B：最大負載質量(公斤)

A	B	A	B	A	B	A	B	A	B
0	45	41	145	82	475	123	1550	164	5000
1	46.2	42	150	83	487	124	1600	165	5150
2	47.5	43	155	84	500	125	1650	166	5300
3	48.7	44	160	85	515	126	1700	167	5450
4	50	45	165	86	530	127	1750	168	5600
5	51.5	46	170	87	545	128	1800	169	5800
6	53	47	175	88	560	129	1850	170	6000
7	54.5	48	180	89	580	130	1900	171	6150
8	56	49	185	90	600	131	1950	172	6300
9	58	50	190	91	615	132	2000	173	6500
10	60	51	195	92	630	133	2060	174	6700
11	61.5	52	200	93	650	134	2120	175	6900
12	63	53	206	94	670	135	2180	176	7100
13	65	54	212	95	690	136	2240	177	7300
14	67	55	218	96	710	137	2300	178	7500
15	69	56	224	97	730	138	2360	179	7750
16	71	57	230	98	750	139	2430	180	8000
17	73	58	236	99	775	140	2500	181	8250
18	75	59	243	100	800	141	2575	182	8500
19	77.5	60	250	101	825	142	2650	183	8750
20	80	61	257	102	850	143	2725	184	9000
21	82.5	62	265	103	875	144	2800	185	9250
22	85	63	272	104	900	145	2900	186	9500
23	87.5	64	280	105	925	146	3000	187	9750
24	90	65	290	106	950	147	3075	188	10000

A	B	A	B	A	B	A	B	A	B
25	92.5	66	300	107	975	148	3150	189	10300
26	95	67	307	108	1000	149	3250	190	10600
27	97	68	315	109	1030	150	3350	191	10900
28	100	69	325	110	1060	151	3450	192	11200
29	103	70	335	111	1090	152	3550	193	11500
30	106	71	345	112	1120	153	3650	194	11800
31	109	72	355	113	1150	154	3750	195	12150
32	112	73	365	114	1180	155	3875	196	12500
33	115	74	375	115	1215	156	4000	197	12850
34	118	75	387	116	1250	157	4125	198	13200
35	121	76	400	117	1285	158	4250	199	13600
36	125	77	412	118	1320	159	4375	200	14000
37	128	78	425	119	1360	160	4500		
38	132	79	437	120	1400	161	4625		
39	136	80	450	121	1450	162	4750		
40	140	81	462	122	1500	163	4875		

2.22 失壓續跑輪胎或自撐式輪胎(Run flat tyre or Self supporting tyre)：指充氣輪胎的構造由任何的技術解決方式（例如，加強胎壁等）允許輪胎裝上適合的輪圈並且於無任何附加構件的情況下，使車輛在輪胎失壓行駛模式下，至少能在時速八〇公里/小時情況下，行駛八〇公里距離，其輪胎構造代號為”F”，且應標識於標稱輪圈直徑之前，標誌符號之”h”至少為一二公釐。

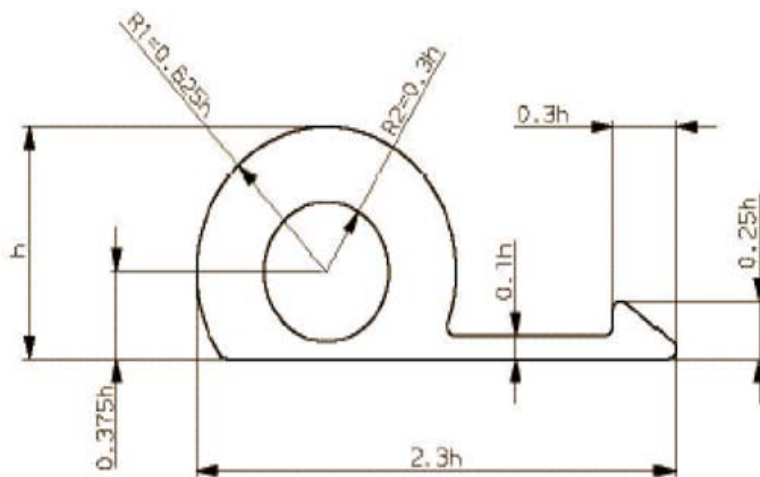

2.23 輪胎失壓行駛模式(Flat tyre running mode)：指在充填壓力〇至七〇kPa之間可以維持輪胎結構完整性之輪胎狀態。

2.24 撓曲部位高度(Deflected section height)：指撓曲半徑與標稱輪圈直徑一半之間的差。撓曲半徑為從輪圈中心至輪鼓表面間量得的距離。

2.25 特殊外胎 (Multiservice tyre, MST)：適合一般且越野道路使用之輪胎。

2.26 機踏車用胎(Moped tyre)：設計供L1及L2類車輛使用之新製氣壓胎。

2.27 機車胎(Motor cycle tyre)：設計主要供L3及L5類車輛使用之新製氣壓胎。惟亦可供L1、L2或O1類車輛使用。

3. 輪胎之適用型式及其範圍認定原則：

3.1 廠牌。

3.2 標稱扁平比或標稱輪圈直徑代號（英制系列使用）。

3.3 使用類別(一般道路、雪地或暫時使用)。

3.4 結構(交叉層外胎、交叉層環帶外胎、徑向層外胎、失壓續跑輪胎系統)。

3.5 適用車種。

4. 主要供M1、N1、O1及O2類車輛使用(其他車種亦可使用)之新製氣壓胎：

4.1 一般規範：

4.1.1 輪胎應具有下述標示：

4.1.1.1 ”標稱截面寬度”(除以下表首欄方式標示尺寸之輪胎外，其寬度需以公釐表示)。

4.1.1.1.1 對角線結構輪胎：

尺寸	量測輪圈寬度 代碼	輪胎外徑(公釐)	輪胎截面寬度 (公釐)	標稱輪圈直徑 ”d”(公釐)
Super Ballon Series				
4.80-10	3.5	490	128	254
5.20-10	3.5	508	132	254
5.20-12	3.5	558	132	305
5.60-13	4	600	145	330
5.90-13	4	616	150	330
6.40-13	4.5	642	163	330
5.20-14	3.5	612	132	356
5.60-14	4	626	145	356
5.90-14	4	642	150	356
6.40-14	4.5	666	163	356
5.60-15	4	650	145	381
5.90-15	4	668	150	381
6.40-15	4.5	692	163	381
6.70-15	4.5	710	170	381
7.10-15	5	724	180	381
7.60-15	5.5	742	193	381
8.20-15	6	760	213	381
Low Section Series				
5.50-12	4	552	142	305
6.00-12	4.5	574	156	305
7.00-13	5	644	178	330
7.00-14	5	668	178	356
7.50-14	5.5	688	190	356
8.00-14	6	702	203	356
6.00-15L	4.5	650	156	381
Super low section Series^註				
155-13/6.15-13	4.5	582	157	330
165-13/6.45-13	4.5	600	167	330
175-13/6.95-13	5	610	178	330
155-14/6.15-14	4.5	608	157	356
165-14/6.45-14	4.5	626	167	356
175-14/6.95-14	5	638	178	356
185-14/7.35-14	5.5	654	188	356
195-14/7.75-14	5.5	670	198	356
Ultra low section				
5.9-10	4	483	148	254
6.5-13	4.5	586	166	330
6.9-13	4.5	600	172	330
7.3-13	5	614	184	330

註：下列尺寸標示亦可接受：185-14/7.35-14或185-14或7.35-14或7.35-14/185-14。

4.1.1.1.2 公制系列-徑向層：

尺寸	量測輪圈寬度 代碼	輪胎外徑(公釐)	輪胎截面寬度 (公釐)	標稱輪圈直徑 ”d”(公釐)
125 R 10	3.5	459	127	254
145 R 10	4	492	147	254
125 R 12	3.5	510	127	305
135 R 12	4	522	137	305
145 R 12	4	542	147	305
155 R 12	4.5	550	157	305
125 R 13	3.5	536	127	330
135 R 13	4	548	137	330
145 R 13	4	566	147	330
155 R 13	4.5	578	157	330
165 R 13	4.5	596	167	330
175 R 13	5	608	178	330
185 R 13	5.5	624	188	330
125 R 14	3.5	562	127	356
135 R 14	4	574	137	356
145 R 14	4	590	147	356
155 R 14	4.5	604	157	356
165 R 14	4.5	622	167	356
175 R 14	5	634	178	356
185 R 14	5.5	650	188	356
195 R 14	5.5	666	198	356
205 R 14	6	686	208	356
215 R 14	6	700	218	356
225 R 14	6.5	714	228	356
125 R 15	3.5	588	127	381
135 R 15	4	600	137	381
145 R 15	4	616	147	381
155 R 15	4.5	630	157	381
165 R 15	4.5	646	167	381
175 R 15	5	660	178	381
185 R 15	5.5	674	188	381
195 R 15	5.5	690	198	381
205 R 15	6	710	208	381
215 R 15	6	724	218	381
225 R 15	6.5	738	228	381
235 R 15	6.5	752	238	381
175 R 16	5	686	178	406
185 R 16	5.5	698	188	406
205 R 16	6	736	208	406

4.1.1.1.3 “45”系列-在TR公制5度輪圈上之徑向層外胎：

尺寸	量測輪圈寬度(公釐)	輪胎外徑(公釐)	輪胎截面寬度(公釐)
280/45 R 415	240	661	281

4.1.1.2 “標稱輪圈直徑”(數字代號，或數值/單位：公釐)。

4.1.1.3 ”輪胎構造代號”。

4.1.2 本項規範不適用於古董車及競賽用車輛所使用之輪胎。

4.2 檢測方法：

4.2.1 高速性能測試：

4.2.1.1 對於適用於速度超過三〇〇公里/小時，速度代號為ZR之輪胎，其高速性能測試應依照其胎邊標示之速度值進行。另一次高速性能測試應以相同型式之第二樣品於製造廠所指定之最大負荷及速度條件下進行。若輪胎製造廠同意，第二個測試可於相同輪胎樣品上執行。

4.2.1.2 測試前準備：

4.2.1.2.1 將新輪胎裝置於測試用標準輪圈上。

4.2.1.2.2 將輪胎充氣，其氣壓如下所述：

速度等級	“交叉層外胎”或稱”對角線簾布層外胎”			徑向層外胎/失壓續跑輪胎		交叉層環帶外胎
	簾布層數			標準	強化	標準
	4	6	8			
L,M,N	2.3	2.7	3.0	2.4	2.8	-
P,Q,R,S	2.6	3.0	3.3	2.6	3.0	2.6
T,U,H	2.8	3.2	3.5	2.8	3.2	2.8
V	3.0	3.4	3.7	3.0	3.4	-
W	-	-	-	3.2	3.6	-
Y	-	-	-	3.2	3.6	-

4.2.1.2.3 T型備胎需充氣至四〇二bar。

4.2.1.2.4 製造廠可說明要求不同於上述氣壓之理由，並依此調整氣壓。

4.2.1.2.5 測試輪胎與輪圈組合後，應先靜置於測試間三小時以上。

4.2.1.2.6 再調整壓力至前述4.2.1.2.2~4.2.1.2.4要求之氣壓標準。

4.2.1.3 測試過程：

4.2.1.3.1 將輪胎及輪圈裝置於測試軸上，並將其施壓置於測試鋼輪之平滑表面上，其鋼輪之直徑為一〇七公尺(正負一%)或二公尺(正負一%)。

4.2.1.3.2 施予測試軸如下之負載：

4.2.1.3.2.1 速度代號L到H之輪胎：相當於載重能力指數最大負載之八〇%。

4.2.1.3.2.2 速度代號為V之輪胎，相當於載重能力指數最大負載之七三%。

4.2.1.3.2.3 速度代號為W或Y之輪胎，相當於載重能力指數最大負載之六八%。

4.2.1.4 測試中輪胎胎壓不可調整，其負載必須保持一定。

4.2.1.5 測試期間，測試實驗室室溫必須保持在攝氏二〇度與攝氏三〇度間，假使輪胎製造廠同意可提高其測試實驗室室溫。

4.2.1.6 開始執行測試時，不可違反下列規定：

4.2.1.6.1 須在一〇分鐘內從速度零加速到初期速度。

4.2.1.6.2 初期測試速度：在測試鋼輪之直徑為一〇七公尺(正負一%)時，為輪胎所標示之最高輪胎速度減少四〇公里/小時；在測試鋼輪之直徑為二公尺(正負一%)時，則為減少三〇公里/小時。

4.2.1.6.3 接著增加速度，以每一〇公里/小時為單位上升至最高測試速度。

4.2.1.6.4 除了最後一階段，每個階段速度測試一〇分鐘。

4.2.1.6.5 最後一階段之速度測試持續二〇分鐘。

4.2.1.6.6 最高測試速度：在測試鋼輪之直徑為一〇七公尺(正負一%)時，為輪胎所標示之最高輪胎速度減少一〇公里/小時；或測試鋼輪之直徑為二公尺(正負一%)，輪胎所標示之最高輪胎速度。

- 4.2.1.6.7 然而，適用於時速最高三〇〇公里/小時之輪胎，其初期速度階段之測試時間為二〇分鐘，最高速度階段測試時間為一〇分鐘。
- 4.2.1.7 對於適用於速度超過三〇〇公里/小時之輪胎，其第二次性能測試之程序應如下：
- 4.2.1.7.1 於測試軸施加由輪胎製造廠所規範最大速度下載重能力指數最大負載等級之百分之八〇(參考本法規4.2.1.1.)。
- 4.2.1.7.2 試驗應依下述不中斷地執行：
- 4.2.1.7.2.1 十分鐘內將速度自〇提升至輪胎製造廠所指定之最大速度(參考本法規4.2.1.1.)。
- 4.2.1.7.2.2 於最大試驗速度運轉五分鐘。
- 4.2.1.8 若使用不同於上述之方法，需被證實具有相同效果。
- 4.2.2 "失壓續跑輪胎系統"於失壓行駛模式之測試過程
- 4.2.2.1 將新輪胎裝設於製造廠指定之測試用輪圈上。
- 4.2.2.2 於室溫攝氏三八正負三度環境下完成4.2.1.2所述之測試前準備及靜置。
- 4.2.2.3 拆除汽門嘴閥直到輪胎完全洩氣。
- 4.2.2.4 將輪胎組成裝設於測試軸上，並對其施壓置於測試鋼輪之平滑表面上，該鋼輪直徑為一〇七公釐(正負一%)或二公釐(正負一%)。
- 4.2.2.5 施予測試軸符合輪胎上載重能力指數最大負載等級之百分之六五的負載。
- 4.2.2.6 在測試開始時，量測撓曲部位高度 (Z1)。
- 4.2.2.7 測試期間，測試實驗室室溫必須保持攝氏三八正負三度。
- 4.2.2.8 依下列規定執行測試：
- 4.2.2.8.1 須在五分鐘內從速度〇加速到恆定的測試速度。
- 4.2.2.8.2 測試速度：八〇公里/小時。
- 4.2.2.8.3 測試速度的持續時間：六〇分鐘。
- 4.2.2.9 在測試結束時，量測撓曲部位高度 (Z2)。
- 4.2.2.9.1 比對測試前、後之撓曲部位高度，計算撓曲部位高度變化百分比 $((Z1 - Z2) / Z1) * 100$ 。

4.3 檢測基準：

4.3.1 高速性能測試：

- 4.3.1.1 輪胎在進行過高速性能測試後，不得有胎面脫落、簾布層脫離、簾布纖維剝離、輪胎爆裂或是簾布纖維斷裂等情形。
- 4.3.1.2 對於標示等級為Y之輪胎，經過高速性能測試後，若局部爆裂係由特定測試設備及條件所導致，則視為合格。
- 4.3.1.3 如果"失壓續跑輪胎系統"在測試後，其相對於測試開始時撓曲部位高度變化低於百分之二〇，且可維持胎面與兩胎壁之連接，則視為合格。

5. 主要供M2、M3、N、O3及O4類車輛使用(其他車種亦可使用)之新製氣壓胎：

5.1 本項規範不適用於標示為使用在速度低於八〇公里/小時車輛之輪胎。

5.2 一般規範：輪胎應具有下述標示：

5.2.1 "標稱截面寬度"(除以下表首欄方式標示尺寸之輪胎外，其寬度需以公釐表示)。

5.2.1.1 安裝於五度深底輪圈或廣幅平底輪圈且標示尺寸代碼者-徑向層及對角線結構者。

輪胎尺寸標示 (+)	量測輪圈寬度代碼	標稱輪圈直徑 "d" (公釐)	輪胎外徑 D (公釐)		截面寬度 S (公釐)	
			徑向層	對角線結構	徑向層	對角線結構
Std. Series						
4.00R8(*)	2.50	203	414	414	107	107
4.00R10(*)	3.00	254	466	466	108	108
4.00R12(*)	3.00	305	517	517	108	108
4.50R8(*)	3.50	203	439	439	125	125
4.50R10(*)	3.50	254	490	490	125	125

輪胎尺寸標示(+)	量測輪圈 寬度代碼	標稱輪圈直 徑”d”(公釐)	輪胎外徑 D (公釐)		截面寬度 S (公釐)	
			徑向層	對角線結構	徑向層	對角線結構
4.50R12(*)	3.50	305	545	545	125	128
5.00R8(*)	3.00	203	467	467	132	132
5.00R10(*)	3.50	254	516	516	134	134
5.00R12(*)	3.50	305	568	568	134	137
6.00R9	4.00	229	540	540	160	160
6.00R14C	4.50	356	626	625	158	158
6.00R16(*)	4.50	406	728	730	170	170
6.50R10	5.00	254	588	588	177	177
6.50R14C	5.00	356	640	650	170	172
6.50R16(*)	4.50	406	742	748	176	176
6.50R20(*)	5.00	508	860	-	181	-
7.00R12	5.00	305	672	672	192	192
7.00R14C	5.00	356	650	668	180	182
7.00R15(*)	5.00	381	746	752	197	198
7.00R16C	5.50	406	778	778	198	198
7.00R16	5.50	406	784	774	198	198
7.00R20	5.50	508	892	898	198	198
7.50R10	5.50	254	645	645	207	207
7.50R14C	5.50	356	686	692	195	192
7.50R15(*)	6.00	381	772	772	212	212
7.50R16(*)	6.00	406	802	806	210	210
7.50R17(*)	6.00	432	852	852	210	210
7.50R20	6.00	508	928	928	210	213
8.25R15	6.50	381	836	836	230	234
8.25R16	6.50	406	860	860	230	234
8.25R17	6.50	432	886	895	230	234
8.25R20	6.50	508	962	970	230	234
9.00R15	6.00	381	840	840	249	249
9.00R16(*)	6.50	406	912	900	246	252
9.00R20	7.00	508	1018	1012	258	256
10.00R15	7.50	381	918	918	275	275
10.00R20	7.50	508	1052	1050	275	275
10.00R22	7.50	559	1102	1102	275	275
11.00R16	6.50	406	980	952	279	272
11.00R20	8.00	508	1082	1080	286	291
11.00R22	8.00	559	1132	1130	286	291
11.00R24	8.00	610	1182	1180	286	291
12.00R20	8.50	508	1122	1120	313	312
12.00R22	8.50	559	1174	1174	313	312
12.00R24	8.50	610	1226	1220	313	312
13.00R20	9.00	508	1176	1170	336	342
14.00R20	10.00	508	1238	1238	370	375
14.00R24	10.00	610	1340	1340	370	375
16.00R20	13.00	508	1370	1370	446	446
80 Series						
12/80 R 20	8.50	508	1008	-	305	-
13/80 R 20	9.00	508	1048	-	326	-
14/80 R 20	10.00	508	1090	-	350	-
14/80 R 24	10.00	610	1192	-	350	-

輪胎尺寸標示(+)	量測輪圈 寬度代碼	標稱輪圈直 徑”d”(公釐)	輪胎外徑 D (公釐)		截面寬度 S (公釐)	
			徑向層	對角線結構	徑向層	對角線結構
14.75/80 R 20	10.00	508	1124	-	370	-
15.5/80 R 20	10.00	508	1158	-	384	-
多功能貨車使用之寬底輪胎						
7.50 R 18 MPT	5.50	457	885			208
10.5 R 18 MPT	9	457	905		276	270
10.5 R 20 MPT	9	508	955		276	270
12.5 R 18 MPT	11	457	990		330	325
12.5 R 20 MPT	11	508	1040		330	325
14.5 R 20 MPT	11	508	1095		362	355
14.5 R 24 MPT	11	610	1195		362	355

註(+): 對角線結構之輪胎係用連接符號替代”R”字母(例如5.00-8)

(*): 輪胎尺寸代號可以加註”C”字母(例如6.00-16C)

5.2.1.2 安裝於一五度深底輪圈且標示尺寸代碼者-徑向層結構者。

輪胎尺寸標示	量測輪圈 寬度代碼	標稱輪圈直徑” d”(公釐)	輪胎外徑 D (公釐)	截面寬度 S (公釐)
7 R 17.5*	5.25	445	752	185
7 R 19.5	5.25	495	800	185
8 R 17.5*	6.00	445	784	208
8 R 19.5	6.00	495	856	208
8 R 22.5	6.00	572	936	208
8.5 R 17.5	6.00	445	802	215
9 R 17.5	6.75	445	820	230
9 R 19.5	6.75	495	894	230
9 R 22.5	6.75	572	970	230
9.5 R 17.5	6.75	445	842	240
9.5 R 19.5	6.75	495	916	240
10 R 17.5	7.50	445	858	254
10 R 19.5	7.50	495	936	254
10 R 22.5	7.50	572	1020	254
11 R 22.5	8.25	572	1050	279
11 R 24.5	8.25	622	1100	279
12 R 22.5	9.00	572	1084	300
13 R 22.5	9.75	572	1124	320
15 R 19.5	11.75	495	998	387
15 R 22.5	11.75	572	1074	387
16.5 R 19.5	13.00	495	1046	425
16.5 R 22.5	13.00	572	1122	425
18 R 19.5	14.00	495	1082	457
18 R 22.5	14.00	572	1158	457
70 Series				
10/70 R 22.5	7.50	572	928	254
11/70 R 22.5	8.25	572	962	279
12/70 R 22.5	9.00	572	1000	305
13/70 R 22.5	9.75	572	1033	330

註*: 輪胎尺寸標示可以加註”C”字母(例如7 R 17.5C)

5.2.1.3 使用於輕型商用車輛之輪胎-徑向層及對角線結構者。

輪胎尺寸標示 ⁺	量測輪圈 寬度代碼	標稱輪圈直 徑”d”(公釐)	輪胎外徑 D (公釐)		截面寬度 S (公釐)	
			徑向層	對角線結構	徑向層	對角線結構
公制標示						
145 R 10C	4.00	254	492	-	147	-
145 R 12C	4.00	305	542	-	147	-
145 R 13C	4.00	330	566	-	147	-
145 R 14C	4.00	356	590	-	147	-
145 R 15C	4.00	381	616	-	147	-
155 R 12C	4.50	305	550	-	157	-
155 R 13C	4.50	330	578	-	157	-
155 R 14C	4.50	356	604	-	157	-
165 R 13C	4.50	330	596	-	167	-
165 R 14C	4.50	356	622	-	167	-
165 R 15C	4.50	381	646	-	167	-
175 R 13C	5.00	330	608	-	178	-
175 R 14C	5.00	356	634	-	178	-
175 R 16C	5.00	406	684	-	178	-
185 R 13C	5.50	330	624	-	188	-
185 R 14C	5.50	356	650	-	188	-
185 R 15C	5.50	381	674	-	188	-
185 R 16C	5.50	406	700	-	188	-
195 R 14C	5.50	356	666	-	198	-
195 R 15C	5.50	381	690	-	198	-
195 R 16C	5.50	406	716	-	198	-
205 R 14C	6.00	356	686	-	208	-
205 R 15C	6.00	381	710	-	208	-
205 R 16C	6.00	406	736	-	208	-
215 R 14C	6.00	356	700	-	218	-
215 R 15C	6.00	381	724	-	218	-
215 R 16C	6.00	406	750	-	218	-
245 R 16C	7.00	406	798	798	248	248
17 R 15C	5.00	381	678	-	178	-
17 R 380C	5.00	381	678	-	178	-
17 R 400C	150mm	400	678	-	186	-
19 R 400C	150mm	400	728	-	200	-
代碼標示						
5.60 R 12C	4.00	305	570	572	150	148
6.40 R 13C	5.00	330	648	640	172	172
6.70 R 13C	5.00	330	660	662	180	180
6.70 R 14C	5.00	356	688	688	180	180
6.70 R 15C	5.00	381	712	714	180	180

註+：對角線結構之輪胎係用連結符號替代”R”字母(例如145-10C)

5.2.1.4 特殊用途之輪胎-徑向層及對角線結構者。

輪胎尺寸標示 ⁺	量測輪圈 寬度代碼	標稱輪圈直徑 ^{''} d''(公釐)	輪胎外徑 D (公釐)		截面寬度 S (公釐)
代碼標示					
15x4 1/2-8	3.25	203	385		122
16x6-8	4.33	203	425		152
18x7	4.33	203	462		173
18x7-8	4.33	203	462		173
21x8-9	6.00	229	535		200
21x4	2.32	330	565		113
22x4 1/2	3.11	330	595		132
23x5	3.75	330	635		155
23x9-10	6.50	254	595		225
25x6	3.75	330	680		170
27x10-12	8.00	305	690		255
28x9-15	7.00	381	707		216
公制標示					
200-15	6.50	381	730		205
250-15	7.50	381	735		250
300-15	8.00	381	840		300

註+：徑向層結構之輪胎係用“R”字母替代連結符號“-”(例如15x4 1/2 R 8)

5.2.1.5 使用於輕型商用車輛之輪胎(LT 輪胎)-徑向層及對角線結構者。

輪胎尺寸標示 ¹	量測輪圈 寬度代碼	標稱輪圈直徑 ^{''} d''(公釐)	輪胎外徑 D (公釐) ²		截面寬度 S (公釐) ³
			一般	雪地	

輪胎尺寸標示 ¹	量測輪圈 寬度代碼	標稱輪圈直徑 ² d”(公釐)	輪胎外徑 D (公釐) ²		截面寬度 S (公釐) ³
			一般	雪地	
6.00-16LT	4.50	406	732	743	173
6.50-16LT	4.50	406	755	767	182
6.70-16LT	5.00	406	722	733	191
7.00-13LT	5.00	330	647	658	187
7.00-14LT	5.00	356	670	681	187
7.00-15LT	5.50	381	752	763	202
7.00-16LT	5.50	406	778	788	202
7.10-15LT	5.00	381	738	749	199
7.50-15LT	6.00	381	782	794	220
7.50-16LT	6.00	406	808	819	220
8.25-16LT	6.50	406	859	869	241
9.00-16LT	6.50	406	890	903	257
G78-15LT	6.00	381	711	722	212
H78-15LT	6.00	381	727	739	222
L78-15LT	6.50	381	749	760	236
L78-16LT	6.50	406	775	786	236
7-14.5LT ⁴	6.00	368	677		185
8-14.5LT ⁴	6.00	368	707		203
9-14.5LT ⁴	7.00	368	711		241
7-17.5LT	5.25	445	758	769	189
8-17.5LT	5.25	445	788	799	199

註：1: 徑向層結構之輪胎係用”R”字母替代連結符號”-”(例如6.00 R 16LT)。

2: 計算Dmax之係數”b”:1.08。

3: 總寬度允許超過此數值最多8%。

4: 輪胎尺寸標示字尾之”LT”得以”MH”替代(例如7-14.5MH)。

5.2.1.6 使用於輕型商用車輛之輪胎(High flotation tyre)-徑向層及對角線結構者。

輪胎尺寸標示 ¹	量測輪圈 寬度代碼	標稱輪圈直徑 ² d”(公釐)	輪胎外徑 D (公釐) ²		截面寬度 S (公釐) ³
			一般	雪地	

輪胎尺寸標示 ¹	量測輪圈 寬度代碼	標稱輪圈直徑 ² d”(公釐)	輪胎外徑 D (公釐) ²		截面寬度 S (公釐) ³
			一般	雪地	
9-15LT	8.00	381	744	755	254
10-15LT	8.00	381	773	783	264
11-15LT	8.00	381	777	788	279
24x7.50-13LT	6	330	597	604	191
27x8.50-14LT	7	356	674	680	218
28x8.50-15LT	7	381	699	705	218
29x9.50-15LT	7.5	381	724	731	240
30x9.50-15LT	7.5	381	750	756	240
31x10.50-15LT	8.5	381	775	781	268
31x11.50-15LT	9	381	775	781	290
31x13.50-15LT	11	381	775	781	345
31x15.50-15LT	12	381	775	781	390
32x11.50-15LT	9	381	801	807	290
33x12.50-15LT	10	381	826	832	318
35x12.50-15LT	10	381	877	883	318
37x12.50-15LT	10	381	928	934	318
37x14.50-15LT	12	381	928	934	372
8.00-16.5LT	6.00	419	720	730	203
8.75-16.5LT	6.75	419	748	759	222
9.50-16.5LT	6.75	419	776	787	241
10-16.5LT	8.25	419	762	773	264
12-16.5LT	9.75	419	818	831	307
30x9.50-16.5LT	7.50	419	750	761	240
31x10.50-16.5LT	8.25	419	775	787	266
33x12.50-16.5LT	9.75	419	826	838	315
37x12.50-16.5LT	9.75	419	928	939	315
37x14.50-16.5LT	11.25	419	928	939	365
33x9.50 R15LT	7.50	381	826	832	240
35x12.50 R16.5LT	10.00	419	877	883	318
37x12.50 R17LT	10.00	432	928	934	318

註：1: 徑向層結構之輪胎係用”R”字母替代連結符號”-”(例如24x7.50 R 13LT)。

2: 計算Dmax之係數”b”:1.07。

3: 總寬度允許超過此數值最多7%。

5.2.1.7 安裝於五度深底輪圈或廣幅平底輪圈且標示尺寸代碼者-徑向層及對角線結構者。

輪胎尺寸標示 ¹	量測輪圈 寬度代碼	標稱輪圈直 徑”d”(公釐)	輪胎外徑 D (公釐) ²			截面寬度 S (公釐) ³
			一般		雪地	
			(a)	(b)		

輪胎尺寸標示 ¹	量測輪圈寬度代碼	標稱輪圈直徑"d"(公釐)	輪胎外徑 D (公釐) ²			截面寬度 S (公釐) ³
			一般		雪地	
			(a)	(b)		
6.50-20	5	508	878		893	184
7.00-15TR	5.5	381	777		792	199
7.00-18	5.5	457	853		868	199
7.00-20	5.5	508	904		919	199
7.50-15TR	6	381	808		825	215
7.50-17	6	432	859		876	215
7.50-18	6	457	884		901	215
7.50-20	6	508	935		952	215
8.25-15TR	6.5	381	847	855	865	236
8.25-20	6.5	508	974	982	992	236
9.00-15TR	7	381	891	904	911	259
9.00-20	7	508	1019	1031	1038	259
10.00-15TR	7.5	381	927	940	946	278
10.00-20	7.5	508	1054	1067	1073	278
10.00-22	7.5	559	1104	1118	1123	278
11.00-20	8	508	1085	1099	1104	293
11.00-22	8	559	1135	1150	1155	293
11.00-24	8	610	1186	1201	1206	293
11.50-20	8	508	1085	1099	1104	296
12.00-20	8.5	508	1125		1146	315
12.00-24	8.5	610	1226		1247	315
14.00-20	10	508	1241		1266	375
14.00-24	10	610	1343		1368	375

註：1: 徑向層結構之輪胎係用"R"字母替代連結符號"-"(例如6.50 R 20)。

2: 計算Dmax之係數"b":1.06。

使用之類別: 一般輪胎: (a)高速胎面(b)荷重胎面。

3: 總寬度允許超過此數值最多6%。

5.2.1.8 使用於特殊用途且標示尺寸代碼者-徑向層及對角線結構者。

輪胎尺寸標示	量測輪圈寬度代碼	標稱輪圈直徑"d"(公釐)	輪胎外徑 D (公釐) ¹		截面寬度 S (公釐) ²
			(a)	(b)	
10.00-20ML	7.5	508	1073	1099	278
11.00-22ML	8	559	1155	1182	293
13.00-24ML	9	610	1302		340
14.00-20ML	10	508	1266		375
14.00-24ML	10	610	1368		375
15-19.5ML	11.75	495	1019		389
24 R 21	18	533	1372	-	610

註：1: 計算Dmax之係數"b":1.06。

使用之類別: 特殊輪胎: (a)循跡胎面(b)荷重胎面。

2: 總寬度允許超過此數值最多8%。

5.2.1.9 安裝於一五度深底輪圈且標示尺寸代碼者-徑向層及對角線結構者。

輪胎尺寸標示 ¹	量測輪圈寬度代碼	標稱輪圈直徑"d"(公釐)	輪胎外徑 D (公釐) ²			截面寬度 S (公釐) ³
			一般		雪地	
			(a)	(b)		

輪胎尺寸標示 ¹	量測輪圈寬度代碼	標稱輪圈直徑”d”(公釐)	輪胎外徑 D (公釐) ²			截面寬度 S (公釐) ³
			一般		雪地	
			(a)	(b)		
8-19.5	6.00	495	859		876	203
8-22.5	6.00	572	935		952	203
9-22.5	6.75	572	974	982	992	229
10-22.5	7.50	572	1019	1031	1038	254
11-22.5	8.25	572	1054	1067	1073	279
11-24.5	8.25	622	1104	1118	1123	279
12-22.5	9.00	572	1085	1099	1104	300
12-24.5	9.00	622	1135	1150	1155	300
12.5-22.5	9.00	572	1085	1099	1104	302
12.5-24.5	9.00	622	1135	1150	1155	302
14-17.5	10.50	445	907		921	349(-)
15-19.5	11.75	495	1005		1019	389(-)
15-22.5	11.75	572	1082		1095	389(-)
16.5-22.5	13.00	572	1128		1144	425(-)
18-19.5	14.00	495	1080		1096	457(-)
18-22.5	14.00	572	1158		1172	457(-)

註：1: 徑向層結構之輪胎係用”R”字母替代連結符號”-”(例如8R19.5)。

2: 計算Dmax之係數”b”:1.05。

使用之類別: 一般輪胎: (a)高速胎面(b)荷重胎面。

3: 總寬度允許超過此數值最多6%。

(-): 總寬度允許超過此數值最多5%。

5.2.2 “標稱輪圈直徑”(數字代號，或數值/單位：公釐)。

5.2.3 ”輪胎構造代號”。

5.3 檢測方法：

5.3.1 負載/耐久性能測試：

5.3.1.1 輪胎準備

5.3.1.1.1 將新輪胎裝置於測試用標準輪圈之上。

5.3.1.1.2 對於測試輪胎時對內胎之要求，可使用新內胎或是內胎、汽門等組合(依需求)。

5.3.1.1.3 將輪胎胎壓充至製造廠指定之標準壓力。

5.3.1.1.4 測試輪胎與輪圈組合後，應先靜置於測試間三小時以上。

5.3.1.1.5 調整胎壓至前述5.3.1.1.3之規格值。

5.3.1.2 測試程序：

5.3.1.2.1 將輪胎及輪圈裝置於測試軸上，並將其施壓置於測試鋼輪之平滑表面上，其鋼輪之直徑為一〇七公尺(正負一%)。

5.3.1.2.2 測試軸上之測試負載重量，依照輪胎載重能力指數值施加以下所述之負載比率進行測試。若該輪胎有單輪與複輪兩種載重能力指數，則以單輪載重能力指數為測試負載基礎。

5.3.1.2.2.1 載重能力指數代號121以下以及速度等級代號超過P之輪胎，其測試程序如下述5.3.1.3。

5.3.1.2.2.2 其他型式之輪胎耐久測試，如下表所示。

載重指數代號	輪胎速度等級	測試鋼輪速度	對應輪胎載重指數值之負載百分比
--------	--------	--------	-----------------

	代號	徑向層外胎	交叉層外胎	7小時	16小時	24小時
≥122	F	100	100	66%	84%	101%
	G	125	100			
	J	150	125			
	K	175	150			
	L	200	-			
≤121	M	225	-	70%	88%	106%
	F	100	100			
	G	125	125			
	J	150	150			
	K	175	175	4小時	6小時	
	L	200	175	75%	97%	114%
	M	250	200	75%	97%	114%
	N	275	-	75%	97%	114%
	P	300		75%	97%	114%

備註：(1)特殊用途輪胎其測試速度為普通輪胎測試速度之85%。

(2)載重指數代號121以上、速度等級代號N或P、及輪胎規格代碼具有額外標示"LT"之輪胎，其測試程序同上表121以下者。

5.3.1.2.3 測試中輪胎胎壓不可調整，其負載必須保持一定。

5.3.1.2.4 測試期間，測試實驗室室溫必須保持在攝氏二〇度與攝氏三〇度間，假使輪胎製造廠同意可提高其測試實驗室室溫。

5.3.1.2.5 此耐久測試必須持續不可中斷。

5.3.1.3 對於速度指示代號為Q以上之輪胎，當載重能力指數代號為121以下，或輪胎規格值中有"LT"標示且載重能力指數代號為122以上者，應依照下述測試程序。

5.3.1.3.1 施加輪胎之指示荷重。

5.3.1.3.1.1 當測試鋼輪之直徑為一〇七公尺(正負一%)，其所荷重量為載重能力指數值之九〇%。

5.3.1.3.1.2 當測試鋼輪之直徑為二公尺(正負一%)，其所荷重量為載重能力指數值之九二%。

5.3.1.3.2 初期速度測試：初期速度為輪胎速度代號之速度減少二〇公里/小時。

5.3.1.3.2.1 須在一〇分鐘內從零加速到初期速度。

5.3.1.3.2.2 停留於此速度一〇分鐘。

5.3.1.3.3 第二次速度測試：第二次速度為輪胎速度代號之速度減少一〇公里/小時。且停留於此速度一〇分鐘。

5.3.1.3.4 最終速度測試：最終速度為輪胎速度代號之速度。且停留於此速度三〇分鐘。

5.3.1.3.5 測試時間總計一小時。

5.3.1.4 若使用不同於上述5.3.1.2之方法，需被證實具有相同效果。

5.4 檢測標準：

5.4.1 負載/耐久性能測試：

5.4.1.1 每個型式的氣壓輪胎至少需要通過一次負載/耐久性能測試。

5.4.1.2 輪胎在進行過負載/耐久性能測試後，不得有胎面脫落、簾布層脫離、簾布纖維剝離、輪胎爆裂或是簾布纖維斷裂等情形。

6. 機踏車用胎及機車胎：

6.1 本項規範不適用於專供越野使用(Off-road)且標註"NHS(Not for highway service；非供公路使用)"之輪胎，以及競賽用車輛所使用之輪胎。

6.2一般規範：

6.2.1 輪胎應具有下述標示：

6.2.1.1 ”標稱截面寬度”(除以下表首欄方式標示尺寸之輪胎外，其寬度需以公釐表示)

6.2.1.1.1 輪圈直徑代號12以下之機車胎：

輪胎尺寸	量測輪圈 寬度代碼	輪胎外徑(公釐)			截面寬度 (公釐)	最大總寬度 (公釐)
		D min	D	D max		
2.50-8	1.50	328	338	352	65	70
2.50-9		354	364	378		
2.50-10		379	389	403		
2.50-12		430	440	451		
2.75-8	1.75	338	348	363	71	77
2.75-9		364	374	383		
2.75-10		389	399	408		
2.75-12		440	450	462		
3.00-4	2.10	241	251	264	80	86
3.00-5		266	276	291		
3.00-6		291	301	314		
3.00-7		317	327	342		
3.00-8		352	362	378		
3.00-9		378	388	401		
3.00-10		403	413	422		
3.00-12		454	464	473		
3.25-8	2.50	362	372	386	88	95
3.25-9		388	398	412		
3.25-10		414	424	441		
3.25-12		465	475	492		
3.50-4	2.50	264	274	291	92	99
3.50-5		289	299	316		
3.50-6		314	324	341		
3.50-7		340	350	367		
3.50-8		376	386	397		
3.50-9		402	412	430		
3.50-10		427	437	448		
3.50-12		478	488	506		
4.00-5	2.50	314	326	346	105	113
4.00-6		339	351	368		
4.00-7		365	377	394		
4.00-8		401	415	427		
4.00-10		452	466	478		
4.00-12		505	517	538		
4.50-6	3.00	364	376	398	120	130
4.50-7		390	402	424		
4.50-8		430	442	464		
4.50-9		456	468	490		
4.50-10		481	493	515		
4.50-12		532	544	568		
5.00-8	3.50	453	465	481	134	145
5.00-10		504	516	532		
5.00-12		555	567	583		

輪胎尺寸	量測輪圈 寬度代碼	輪胎外徑(公釐)			截面寬度 (公釐)	最大總寬度 (公釐)
		D min	D	D max		
6.00-6	4.00	424	436	464	154	166
6.00-7		450	462	490		
6.00-8		494	506	534		
6.00-9		520	532	562		

6.2.1.1.2 輪圈直徑代號12以下之機踏車用胎：

輪胎尺寸	量測輪圈 寬度代碼	輪胎外徑(公釐)			截面寬度 (公釐)	最大總寬度 (公釐)
		D min	D	D max ¹		
2-12	1.35	413	417	426	55	59
2-1/2-12	1.50	425	431	441	62	67
2-1/2-8	1.75	339	345	356	70	76
2-1/2-9	1.75	365	371	382	70	76
2-3/4-9	1.75	375	381	393	73	79
3-10	2.10	412	418	431	84	91
3-12	2.10	463	469	482	84	91

備註：1：一般道路使用。

6.2.1.1.3 一般尺寸(Normal section size)機車胎：

輪胎尺寸	量測輪圈 寬度代碼	輪胎外徑(公釐)				截面寬度 (公釐)	最大總寬度 (公釐)	
		D min	D	D max ¹	D max ²		1	2
1 3/4-19	1.20	582	589	597	605	50	54	58
2-14	1.35	461	468	477	484	55	58	63
2-15		486	493	501	509			
2-16		511	518	526	534			
2-17		537	544	552	560			
2-18		562	569	577	585			
2-19		588	595	603	611			
2-20		613	620	628	636			
2-21		638	645	653	661			
2-22		663	670	680	686			
2 1/4-14		1.50	474	482	492			
2 1/4-15	499		507	517	525			
2 1/4-16	524		532	540	550			
2 1/4-17	550		558	566	576			
2 1/4-18	575		583	591	601			
2 1/4-19	601		609	617	627			
2 1/4-20	626		634	642	652			
2 1/4-21	651		659	667	677			
2 1/4-22	677		685	695	703			
2 1/2-14	1.60		489	498	508	520	68	72
2 1/2-15		514	523	533	545			
2 1/2-16		539	548	558	570			
2 1/2-17		565	574	584	596			
2 1/2-18		590	599	609	621			
2 1/2-19		616	625	635	647			
2 1/2-20		641	650	660	672			
2 1/2-21		666	675	685	697			

輪胎尺寸	量測輪圈 寬度代碼	輪胎外徑(公釐)				截面寬度 (公釐)	最大總寬度 (公釐)	
		D min	D	D max ¹	D max ²		1	2
2 1/2-22		692	701	711	723			
2 3/4-14	1.85	499	508	518	530	75	80	86
2 3/4-15		524	533	545	555			
2 3/4-16		549	558	568	580			
2 3/4-17		575	584	594	606			
2 3/4-18		600	609	621	631			
2 3/4-19		626	635	645	657			
2 3/4-20		651	660	670	682			
2 3/4-21		676	685	695	707			
2 3/4-22		702	711	721	733			
3-16		1.85	560	570	582			
3-17	586		596	608	620			
3-18	611		621	633	645			
3-19	637		647	659	671			
3 1/4-16	2.15	575	586	598	614	89	94	102
3 1/4-17		601	612	624	640			
3 1/4-18		626	637	651	665			
3 1/4-19		652	663	675	691			

備註：1：一般道路使用。

2：特殊用途及雪地胎

輪胎尺寸	量測輪圈 寬度代碼	輪胎外徑(公釐)				截面寬度 (公釐)	最大總寬度 (公釐)		
		D min	D	D max ¹	D max ²		3	4	5
2.00-14	1.20	460	466	478		52	57	60	65
2.00-15		485	491	503					
2.00-16		510	516	528					
2.00-17		536	542	554					
2.00-18		561	567	579					
2.00-19		587	593	605					
2.25-14	1.60	474	480	492	496	61	67	70	75
2.25-15		499	505	517	521				
2.25-16		524	530	542	546				
2.25-17		550	556	568	572				
2.25-18		575	581	593	597				
2.25-19		601	607	619	623				
2.50-14	1.60	486	492	506	508	65	72	75	79
2.50-15		511	517	531	533				

輪胎尺寸	量測輪圈 寬度代碼	輪胎外徑(公釐)				截面寬度 (公釐)	最大總寬度 (公釐)		
		D min	D	D max ¹	D max ²		3	4	5
2.50-16		536	542	556	558				
2.50-17		562	568	582	584				
2.50-18		587	593	607	609				
2.50-19		613	619	633	635				
2.50-21		663	669	683	685				
2.75-14	1.85	505	512	524	530	75	83	86	91
2.75-15		530	537	549	555				
2.75-16		555	562	574	580				
2.75-17		581	588	600	606				
2.75-18		606	613	625	631				
2.75-19		632	639	651	657				
2.75-21		682	689	701	707				
3.00-14	1.85	519	526	540	546	80	88	92	97
3.00-15		546	551	565	571				
3.00-16		569	576	590	596				
3.00-17		595	602	616	622				
3.00-18		618	627	641	647				
3.00-19		644	653	667	673				
3.00-21		694	703	717	723				
3.00-23		747	754	768	774				
3.25-14	2.15	531	538	552	560	89	98	102	108
3.25-15		556	563	577	585				
3.25-16		581	588	602	610				
3.25-17		607	614	628	636				
3.25-18		630	639	653	661				
3.25-19		656	665	679	687				
3.25-21		708	715	729	737				
3.50-14	2.15	539	548	564	572	93	102	107	113
3.50-15		564	573	589	597				
3.50-16		591	598	614	622				
3.50-17		617	624	640	648				
3.50-18		640	649	665	673				
3.50-19		666	675	691	699				
3.50-21		716	725	741	749				
3.75-16	2.15	601	610	626	634	99	109	114	121
3.75-17		627	636	652	660				
3.75-18		652	661	677	685				
3.75-19		678	687	703	711				
4.00-16	2.50	611	620	638	646	108	119	124	130
4.00-17		637	646	664	672				
4.00-18		662	671	689	697				
4.00-19		688	697	715	723				
4.25-16	2.50	623	632	650	660	112	123	129	137
4.25-17		649	658	676	686				
4.25-18		674	683	701	711				
4.25-19		700	709	727	737				
4.50-16	2.75	631	640	658	668	123	135	141	142

輪胎尺寸	量測輪圈寬度代碼	輪胎外徑(公釐)				截面寬度(公釐)	最大總寬度(公釐)		
		D min	D	D max ¹	D max ²		3	4	5
4.50-17		657	666	684	694				
4.50-18		684	691	709	719				
4.50-19		707	717	734	745				
5.00-16	3.00	657	666	686	698	129	142	148	157
5.00-17		683	692	710	724				
5.00-18		708	717	735	749				
5.00-19		734	743	761	775				

備註：1：一般道路使用輪胎。

2：特殊用途胎及雪地胎。

3：一般道路使用且速度代號上限為P之輪胎。

4：一般道路使用且速度代號為超過P之輪胎及雪地胎。

5：特殊用途胎。

6.2.1.1.4 低截面尺寸(Low section size)機車胎：

輪胎尺寸	量測輪圈寬度代碼	輪胎外徑(公釐)				截面寬度(公釐)	最大總寬度(公釐)		
		D min	D	D max ¹	D max ²		3	4	5
3.60-18	2.15	605	615	628	633	93	102	108	113
3.60-19		631	641	653	658				
4.10-18	2.50	629	641	654	663	108	119	124	130
4.10-19		655	667	679	688				
5.10-16	3.00	615	625	643	651	129	142	150	157
5.10-17		641	651	670	677				
5.10-18		666	676	694	702				
4.25/85-18	2.50	649	659	673	683	112	123	129	137
4.60-16	2.75	594	604	619	628	117	129	136	142
4.60-17		619	630	642	654				
4.60-18		644	654	670	678				
6.10-16	4.00	646	658	678	688	168	185	195	203

備註：1：一般道路使用輪胎。

2：特殊用途胎及雪地胎。

3：一般道路使用且速度代號上限為P之輪胎。

4：一般道路使用且速度代號為超過P之輪胎及雪地胎。

5：特殊用途胎。

6.2.1.1.5：低胎壓機車胎：

輪胎尺寸	量測輪圈寬度代碼	輪胎外徑(公釐)			截面寬度(公釐)	最大總寬度(公釐)
		D min	D	D max		
5.4-10	4.00	474	481	487	135	143
5.4-12		525	532	547		
5.4-14		575	582	598		
5.4-16		626	633	649		
6.7-10	5.00	532	541	561	170	180
6.7-12		583	592	612		
6.7-14		633	642	662		

6.2.1.1.6：美規機車胎：

輪胎尺寸	量測輪圈 寬度代碼	輪胎外徑(公釐)			截面寬度 (公釐)	最大總寬度 (公釐)
		D min	D	D max		
MH90-21	1.85	682	686	700	80	89
MJ90-18	2.15	620	625	640	89	99
MJ90-19	2.15	645	650	665		
ML90-18	2.15	629	634	650	93	103
ML90-19	2.15	654	659	675		
MM90-19	2.15	663	669	685	95	106
MN90-18	2.15	656	662	681	104	116
MP90-18	2.15	667	673	692	108	120
MR90-18	2.15	680	687	708	114	127
MS90-17	2.50	660	667	688	121	134
MT90-16	3.00	642	650	672	130	144
MT90-17	3.00	668	675	697		
MU90-15M/C	3.50	634	642	665	142	158
MU90-16	3.50	659	667	690		
MV90-15M/C	3.50	643	651	675	150	172
MP85-18	2.15	654	660	679	108	120
MR85-16	2.15	617	623	643	114	127
MS85-18	2.50	675	682	702	121	134
MT85-18	3.00	681	688	709	130	144
MV85-16M/C	3.50	650	658	681	142	158
MV85-15M/C	3.50	627	635	658	150	172

6.2.1.2 “標稱輪圈直徑”(數字代號，或數值/單位：公釐)。

6.2.1.3 “輪胎構造代號”。

6.2.1.4 “速度代號”。

6.3. 檢測方法

6.3.1 高速性能測試

6.3.1.1 對於適用於速度超過二四〇公里/小時，速度代號為V之輪胎；或是速度超過二七〇公里/小時，速度代號為Z(或W或Y)之輪胎，其高速性能測試應依照其胎邊標示之速度值進行。另一次高速性能測試應以相同型式之第二樣品於製造廠所指定之最大負荷及速度條件下進行。

6.3.1.2 測試前準備：

6.3.1.2.1 將新輪胎裝置於測試用標準輪圈上。

6.3.1.2.2 將輪胎充氣，其氣壓如下所述：

輪胎尺寸	速度代號	充氣壓力 (kPa)
標準型	B	250
	M, N, P	250
	Q, R, S	300
	T, U, H, V	350
	W	320
強化型	B	300
	M, N, P	330
	Q, R, S, T, U, H	390

對於速度超過二四〇公里/小時者，其輪胎測試氣壓為320kPa。

對於其他型式之輪胎，充氣至製造廠宣告之氣壓。

6.3.1.2.3 製造廠可說明要求不同於上述氣壓之理由，並依此調整氣壓。

6.3.1.2.4 測試輪胎與輪圈組合後，應先靜置於測試間三小時以上。

6.3.1.2.5 再調整壓力至前述6.3.1.2.2或6.3.1.2.3要求之氣壓標準。

6.3.1.3 測試過程：

6.3.1.3.1 將輪胎及輪圈裝置於測試軸上，並將其施壓置於測試鋼輪之平滑表面上，其鋼輪之直徑為一〇七公尺(正負一%)或二公尺(正負一%)。

6.3.1.3.2 施予測試軸下述規定負載之六五%：

6.3.1.3.2.1 速度代號到H之輪胎：相當於載重能力指數之最大負載。

6.3.1.3.2.2 速度代號為V且最高速度為二四〇公里/小時之輪胎：相當於載重能力指數最大負載之八五%。

6.3.1.3.2.3 速度代號為W或Z且最高速度為二七〇公里/小時之輪胎：相當於載重能力指數最大負載之七五%。

6.3.1.3.2.4 對於製造廠宣告最高速度為二四〇(或二七〇)公里/小時以上之輪胎：應依照其胎邊標示值。

6.3.1.3.3 測試中輪胎胎壓不可調整，其負載必須保持一定。

6.3.1.3.4 測試期間，測試實驗室室溫必須保持在攝氏二〇度與攝氏三〇度間，假使輪胎製造廠同意可提高其測試實驗室室溫。

6.3.1.3.5 依輪胎速度代號及測試鋼輪之直徑以不中斷狀況下依下列順序施行試驗：

(a) 起始速度應比照速度代號，使用直徑一〇七公尺測試鋼輪時，應減少速度四〇公里/小時，而使用直徑二〇〇公尺測試鋼輪時，應減少速度三〇公里/小時。

(b) 以一定速率方式加速測試鋼輪，使其在起動後二〇分鐘時達到起始速度。

(c) 使測試鋼輪在起始速度維持一〇分鐘。

(d) 將速度提高至比起始速度高一〇公里/小時的速度下行走一〇分鐘。

(e) 將速度提高至比起始速度高二〇公里/小時的速度下行走一〇分鐘。

(f) 將速度提高至比起始速度高三〇公里/小時的速度下行走一〇分鐘。

6.3.1.3.5.1 機踏車用胎(速度代號B)高速性能試驗，試驗速度為五〇公里/小時，在一〇分鐘內從〇加速到五〇公里/小時速度，持續此速度三〇分鐘，總試驗時間為四〇分鐘。

6.3.1.3.6 對於執行第二次測試以評估輪胎標示最高速度超過二四〇公里/小時者之最佳性能時，應依照下述程序：

依6.3.1.2.1至6.3.1.3.4程序進行後，測試時間及速度則以下列條件取代：

(a) 〇到起始試驗速度加速二〇分鐘。

測試鋼輪 直徑	起始試驗速度	
	V/VB/VR	ZR/ZB
一〇七公尺	二〇〇公里/小時	二三〇公里/小時
二〇〇公尺	二一〇公里/小時	二四〇公里/小時

(b) 以上表之起始試驗速度行走二〇分鐘。

(c) 之後，以一定速率方式加速測試鋼輪，使其在一〇分鐘時達到最高試驗速度。

(d) 最後，在最高試驗速度行走五分鐘。

最高試驗速度：若用二·〇公尺測試鋼輪直徑測試，其最高試驗速度為該型輪胎的最高速度；若用一·七公尺測試鋼輪直徑測試，其最高試驗速度比該型輪胎最高速度低一〇公里/小時。

試驗載重則是以申請者認可在最高速度下之最大載重能力乘以百分之六五。

6.3.1.4 若使用不同於上述之方法，需被證實具有相同效果。

6.3.2 離心增大性能測試

6.3.2.1 此項測試適用6.3.2.2.2所述之輪胎。

6.3.2.2 測試前準備：

6.3.2.2.1 將新輪胎裝置於測試用標準輪圈上。

6.3.2.2.2 交叉層及交叉層環帶外胎充氣氣壓如下：

速度代號	充氣壓力 (kPa)
P	225
Q、R、S	250
T、U、H	280
V以上	290

6.3.2.2.3 測試輪胎與輪圈組合後，應先靜置於測試間三小時以上。

6.3.2.2.4 再調整壓力至前述要求之氣壓標準。

6.3.2.3 測試過程：

6.3.2.3.1 將輪胎及輪圈裝置於測試軸上，確保輪圈能夠自由轉動，其鋼輪之直徑為一〇七公尺(正負一%)或二公尺(正負一%)。

6.3.2.3.2 設定輪胎輪廓界限裝置，並確保此裝置是垂直於轉動外胎胎面。

6.3.2.3.3 加速輪胎使其於五分鐘內達到輪胎最高速度，輪胎加速可以藉由馬達直接加速，或將輪胎壓向試驗鋼輪由試驗鋼輪加速。

6.3.2.3.4 保持輪胎速度在最高速度±2%下持續至少五分鐘後，檢查輪胎外輪廓。

6.3.2.3.5 測試期間，測試實驗室室溫必須保持在攝氏二〇度與攝氏三〇度間，假使輪胎製造廠同意可提高其測試實驗室室溫。

6.4 檢測基準：

6.4.1 高速性能測試：

6.4.1.1 輪胎在進行過高速性能測試後，不得有胎面脫落、簾布層脫離、簾布纖維剝離、輪胎爆裂或是簾布纖維斷裂等情形。

6.4.2 離心增大性能測試：對於速度代號P以上之輪胎，在符合高速性能測試後，在最大速度條件下，其外輪廓不可超過下圖規定之曲線。

速度代號	H _{dyn} (公釐)	
	使用類別：一般	使用類別：雪地及特殊用途
P/Q/R/S	H x 1.10	H x 1.15
T/U/H	H x 1.13	H x 1.18
超過210公里/小時	H x 1.16	-

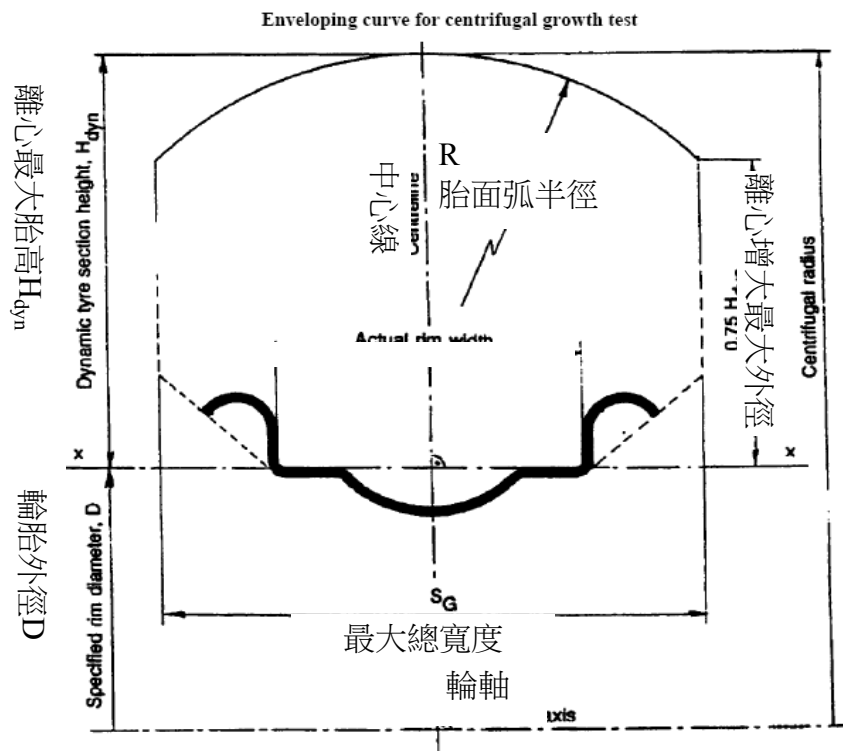

其中離心增大最大外徑 = $D + 2H_{dyn}$