

### 三十三、倒車燈

1. 實施時間及適用範圍：
  - 1.1 中華民國九十五年七月一日起，使用於M、N及O類車輛之新型式倒車燈及中華民國九十七年七月一日起，使用於M、N及O類車輛之各型式倒車燈，其倒車燈應符合本項規定，且應使用符合本基準中「燈泡」規定之燈泡。
  - 1.2 機關、團體、學校或個人進口自行使用之車輛，得免符合本項「倒車燈」規定。
  - 1.3 申請少量車型安全審驗者，本項測試之發光強度(光度)試驗標準值，容許二〇%之偏差值；且若其燈具為LED光源者，亦得免除失效性能測試。
2. 倒車燈：裝設在車輛上用來照亮車子後方，並警告後方其他道路使用者注意本車正在後退或是將要後退之燈光。
3. 倒車燈之適用型式及其範圍認定原則：
  - 3.1 廠牌。
  - 3.2 光學系統特性(光度、光分布角度、燈泡種類、光源模組等)，然而燈泡或濾鏡顏色之改變不視為型式之改變。
  - 3.3 藉由反射、折射、吸收或變形而影響光學結果之元件應相同。
  - 3.4 於光源模組方面，應確認：
    - 3.4.1 光源模組設計應如：
      - (a) 每一光源模組只能安裝在指定且正確的位置上且僅能用工具移除。
      - (b) 若元件底座裝有超過一組以上之不同特性光源模組，彼此不能互相交替。
    - 3.4.2 光源模組應有防擅改之設計。
    - 3.4.3 光源模組應具備不論是否使用工具，其皆不得有以可更換式光源進行更換之設計。
4. 光度試驗：
  - 4.1 沿參考軸方向之光度不小於八〇燭光。
  - 4.2 自所有觀察方向量得之光度，於水平線上方(含)應不超過三〇〇燭光，水平線至水平線下方五度之範圍內應不超過六〇〇燭光，於水平線下方五度以下範圍應不超過八〇〇〇燭光。
  - 4.3 最小光度(燭光)如表一所示，若倒車燈係為成對安裝時，其僅需確認至朝內側三〇度處，且該處至少二五燭光。
  - 4.4 若單燈包含一個以上之光源，則在任一光源故障時仍應滿足最小光度之要求，且於所有光源點亮時應不超過最大光度之要求。
  - 4.5 若光源組合之電路接線設計，使得有任一光源失效會導致所有光源無法發光時，則其應視為單一光源。
5. 色度座標：發出之光色應為本基準「車輛燈光與標誌檢驗規定」定義之白色，於此範圍外應無明顯可發覺之急劇變化。發光顏色係依照各項試驗量測條件進行。然而，對於配備不可更換光源(燈泡及其他)之燈具，應以燈具內既有光源進行。
6. 對於可更換燈泡式燈具：
  - 6.1 應使用符合本基準「燈泡」規定之一般燈泡種類，且應考量相關規定的特別限制。
  - 6.2 燈具的設計應使燈泡可被裝設在正確的位置。
  - 6.3 燈泡座應符合IEC60061規範的特性，及所使用燈泡類型之相關資料表。
7. 各項試驗量測條件：
  - 7.1 進行光度及色度試驗時應滿足下述規定：
    - 7.1.1. 對可更換光源之燈具(無微電子式光源控制單元者)應使用該裝置設計規格之無色標準燈泡，並調整至該類型燈泡產生參考流明值之電壓。

- 7.1.2 對不可更換光源(燈泡或其他)之燈具，分別以六〇七五伏特、一三〇五伏特或二八〇〇伏特進行量測。
- 7.1.3 對使用微電子式光源控制單元且其為燈具構成之元件者，供給燈具輸入端之電壓應由製造廠宣告，若未宣告則為六〇七五伏特、一三〇五伏特或二八〇〇伏特進行量測。
- 7.1.4 對使用微電子式光源控制單元，但其非為燈具構成之元件者，應以製造廠宣告之電壓供給輸入端。
- 7.2 檢測機構應要求申請者提供光源及適用功能所需之光源控制單元。
- 7.3 供應給燈具之電壓應記載於檢測報告。
- 7.4 對任何燈具而言(裝設燈泡者除外)，在點亮一分鐘後及三〇分鐘後所測到之光度值應遵守最小值及最大值之要求。各量測點於一分鐘後之光度值，可以由三〇分鐘後各點之值，以HV點由一分鐘及三〇分鐘之光度比進行推算。
- 7.5 應量測燈具於參考軸方向之外表面邊界。
8. 光源顏色：在5.所定義光分佈表其光源顏色應為白色。測試方法參照4。在區域外不應有劇烈的顏色變化。
- 8.1 測量與紀錄之光度特性：樣品燈具應符合4.所列之最小光度測量值及光度座標規範。

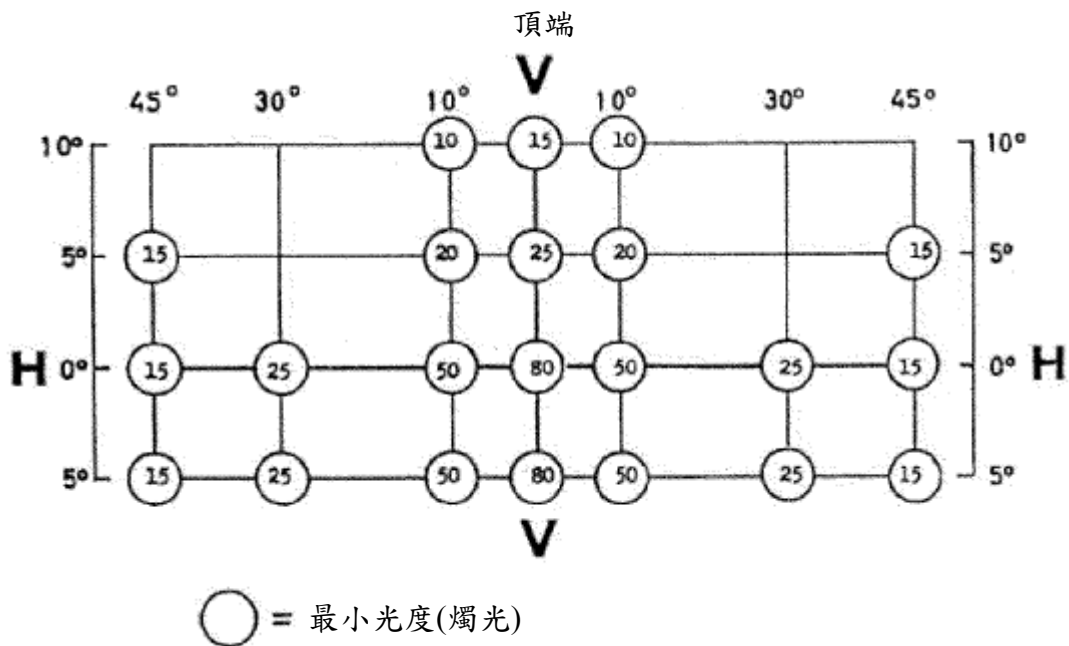

表一：配光(燭光)要求